

**Технический паспорт  
Инструкция по монтажу и эксплуатации**



**Комплект нижнего подключения Variodisign  
Комплект нижнего подключения Variodisign со встроенным байпасом**

## Содержание

1. Сведения об изделии .....	3
1.1 Наименование .....	3
1.2 Изготовитель.....	3
1.3 Продавец.....	3
2. Назначение и область применения изделия.....	3
3. Номенклатура и технические характеристики .....	4
3.1 Номенклатура.....	4
3.2 Технические характеристики .....	4
4. Устройство и принцип действия .....	7
5. Инструкция по монтажу и эксплуатации.....	8
5.1 Инструкция по монтажу .....	8
5.2 Инструкция по эксплуатации и техническому обслуживанию.....	10
6. Инструкция по безопасности .....	12
7. Условия транспортировки и хранения .....	12
8. Утилизация .....	12
9. Гарантия производителя .....	12
10. Гарантия.....	13

## 1. Сведения об изделии

### 1.1 Наименование

- Комплект нижнего подключения VarioDesign.
- Комплект нижнего подключения VarioDesign с встроенным байпасом.

### 1.2 Изготовитель

Фирма: Simplex Armaturen & Systeme GmbH, Isnyer Straße 28, 88260 Argenbühl-Eisenharz, Deutschland.

### 1.3 Продавец

ООО «Фламко РУС», 109129, г. Москва, ул. 8-я Текстильщиков, д. 11, стр. 2, тел. +7(495)727-20-26

## 2. Назначение и область применения изделия

Комплект нижнего подключения VarioDesign предназначен для подключения и регулирования дизайн-радиаторов или полотенцесушителей с нижним подключением и межосевым расстоянием 50 мм.

Нижнее подключение VarioDesign подходит для подключения к приборам отопления как с размером подключения ВР1/2", так и НР3/4" Евроконус, так как в комплекте идут редукционные ниппели НР1/2" x НР3/4" и конусная вставка. Конструкция клапана подключения, который входит в состав комплекта предусматривает одновременно как угловое, так и проходное исполнение, необходимо только поменять местами специальные пробки (заглушки).

Комплект нижнего подключения VarioDesign оснащен запорным элементом с функцией слива и наполнения, а также термостатической вставкой с размером подключения жидкостного термостатического элемента М30х1,5 и функцией настройки.

Комплекты VarioDesign применяются в двухтрубной системе отопления и однотрубной (используется комплект со встроенным байпасом).

Комплект нижнего подключения могут соединяться с стальными, медными, полипропиленовыми, пластиковыми и металлополимерными трубами системы отопления с помощью обжимных фитингов Simplex.



Рис. 1. Общий вид узла нижнего подключения из комплекта VarioDesign со встроенным байпасом

### 3. Номенклатура и технические характеристики

#### 3.1 Номенклатура

Комплекты VarioDesign:



Наименование	Состав комплекта	Артикул
<b>Комплекты VarioDesign для нижнего подключения</b>		
Комплект VarioDesign для нижнего подключения, цвет белый	Универсальный узел подключения (прямой/угловой) М30х1,5 с преднастройкой, функцией перекрытия и слива; термостатическая головка Design М30х1,5; редукционный ниппель 1/2"х3/4" - 2 шт.; конусная вставка - 2 шт.; декоративная Design накладка	F12160
Комплект VarioDesign для нижнего подключения, цвет хром		F12161
Комплект VarioDesign для нижнего подключения, цвет чёрный		F12162
<b>Комплекты VarioDesign со встроенным байпасом</b>		
Комплект VarioDesign для нижнего подключения со встроенным байпасом, цвет белый	Универсальный узел подключения (прямой/угловой) со встроенным байпасом М30х1,5 с преднастройкой, функцией перекрытия и слива; термостатическая головка Design М30х1,5; редукционный ниппель 1/2"х3/4" - 2 шт.; конусная вставка - 2 шт.; декоративная Design накладка	F12165
Комплект VarioDesign для нижнего подключения со встроенным байпасом, цвет хром		F12166
Комплект VarioDesign для нижнего подключения со встроенным байпасом, цвет чёрный		F12167

#### 3.2 Технические характеристики

Максимальная рабочая температура	110 °С (130 °С кратковременно)
Максимальное рабочее давление	10 бар
Корпус	Прессованная латунь, никелированная
Накидная гайка	Прессованная латунь, никелированная
Ниппель	Латунь
Конусная часть	Водостойкий полиамид
Уплотнение	EPDM
Декоративная накладка	Пластик (белый или хромированный)
Теплоноситель	Вода (согласно VDI 2035)

Габаритные размеры (в мм.) комплекта нижнего подключения VarioDesign:

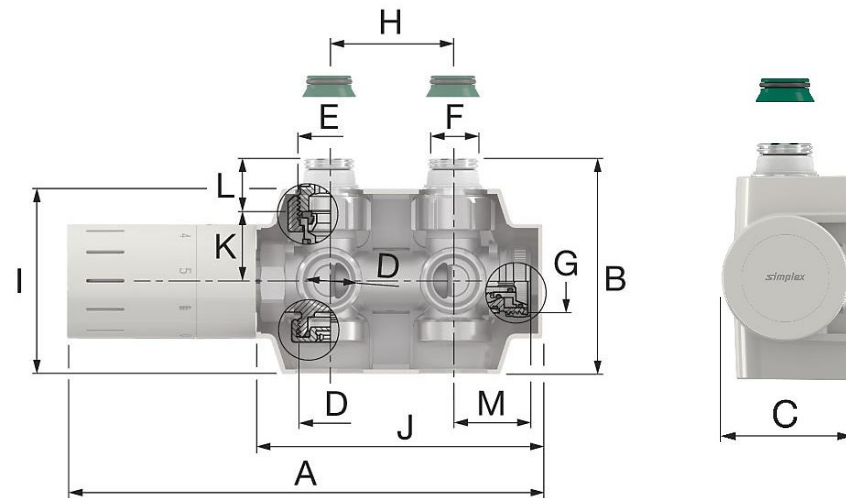

Артикул	A	B	C	D(EK)	E	F	G	H	I	J	K	L	M
F12160 F12161 F12162 F12165 F12166 F12167	191	87	48	G3/4"	G3/4"	G1/2"	G3/4"	50	75	115,5	28	21,5	31

Графики потери давления в комплектах нижнего подключения VarioDesign:

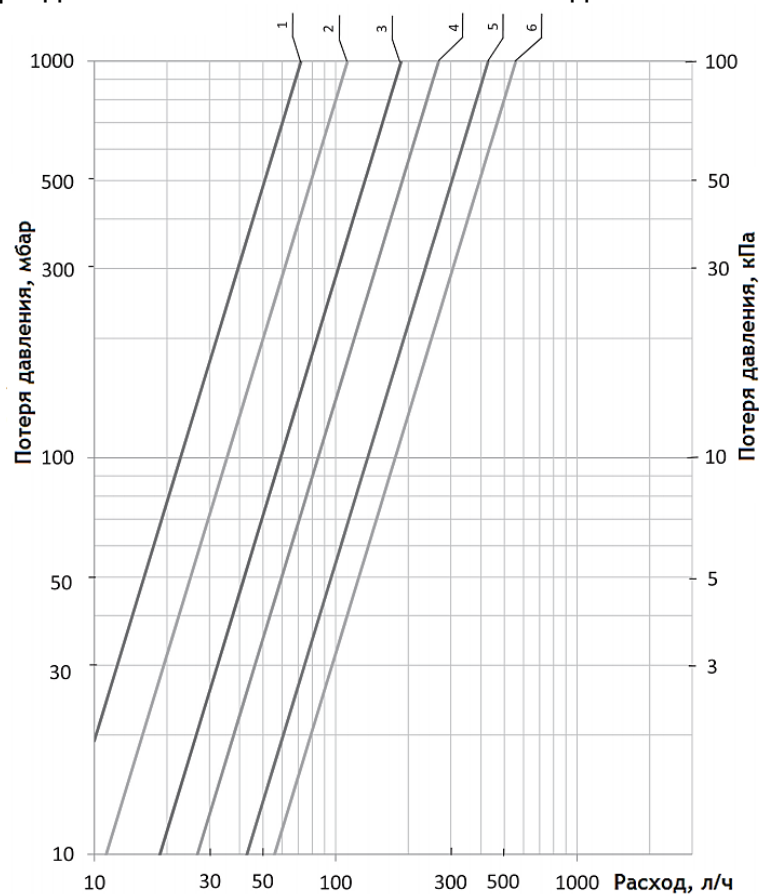

Настройка	1	2	3	4	5	6
Кв, м <sup>3</sup> /ч	0,07	0,11	0,19	0,27	0,43	0,56

График затока теплоносителя в прибор отопления, через узел нижнего подключения с встроенным байпасом в зависимости от степени его открытия:

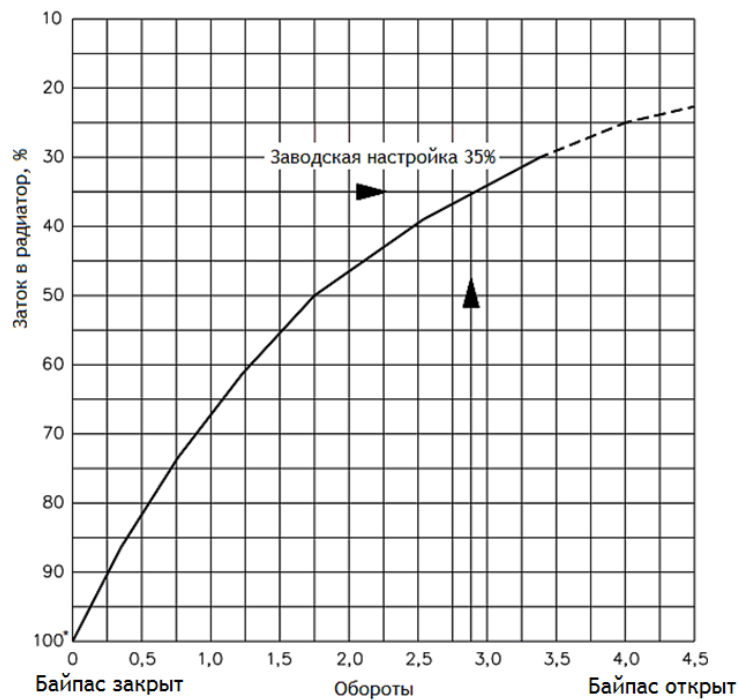

Графики потери давления в комплектах VarioDesign со встроенным байпасом:

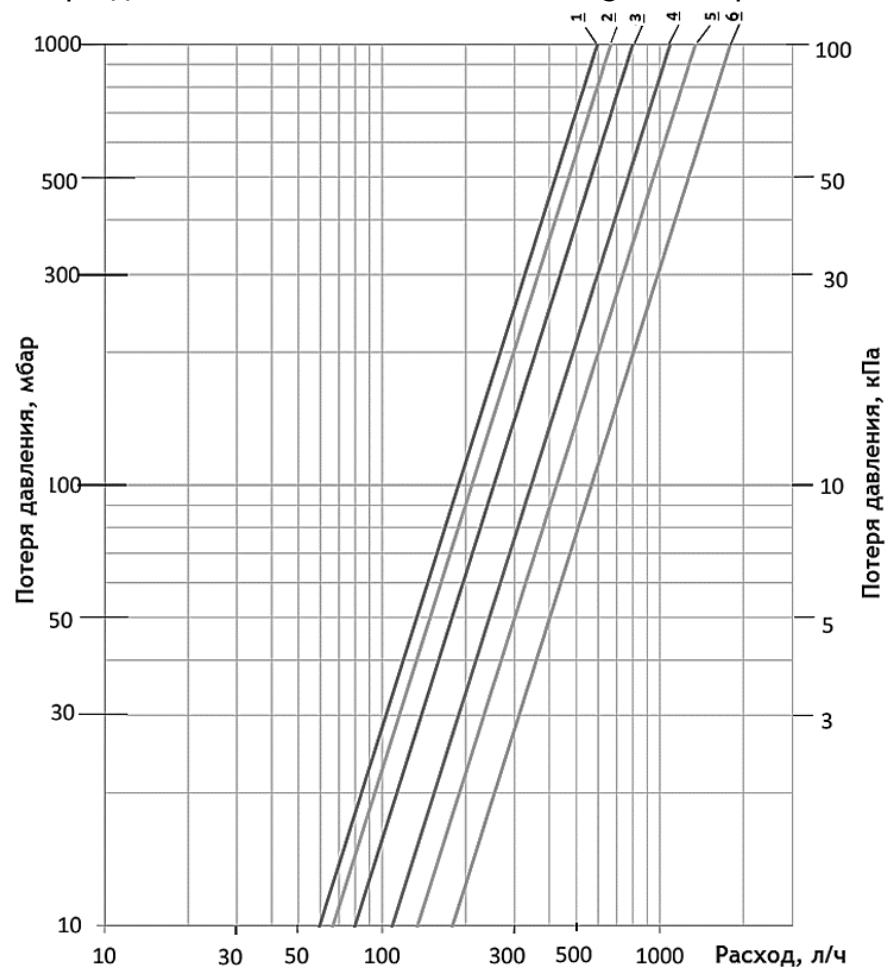

Настройка	1	2	3	4	5	6
Kv, м <sup>3</sup> /ч	0,55	0,59	0,70	0,99	1,39	1,71

Зависимость установленного значения на термостатическом элементе и поддерживаемой температуры в помещении:

Установленное значение	*	1	2	3	4	5
Поддерживаемая температура	7 °С	11 °С	16 °С	20 °С	24 °С	28 °С

#### 4. Устройство и принцип действия



Рис. 2. Комплект поставки VarioDesign

Перечень комплекта поставки:

1. Узел подключения;
2. Защитный колпачок термостатической вставки;
3. Настраечный ключ;
4. Комплект переходников;
5. Декоративная панель;
6. Термостатическая головка

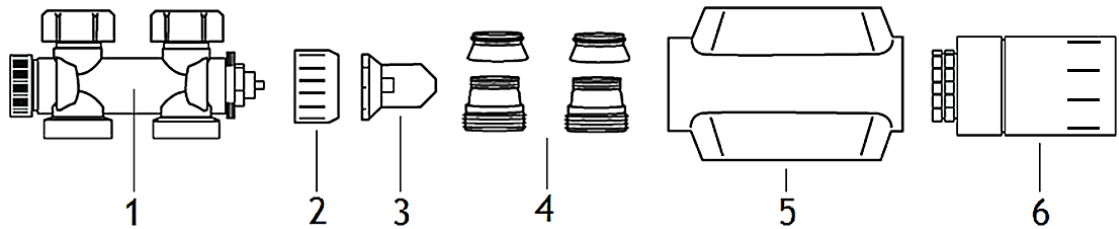

Рис. 3. Устройство запорно-присоединительного узла нижнего подключения

Конструктивные элементы узла нижнего подключения:

1. Конусная вставка для с О-образным уплотнением;
2. Ниппель редукционный с самоуплотняющимся седлом;
3. Накидная гайка 3/4";
4. Термостатическая вставка;
5. Запорный вентиль;
6. Корпус узла;
7. Наружная резьбы 3/4" (Евроконус);
8. Байпас (комплекты F12165; F12166).

Комплект VarioDesign устанавливается под отопительным прибором или полотенцесушителем и предназначен для отключения и регулирования теплоотдачи отопительного прибора.

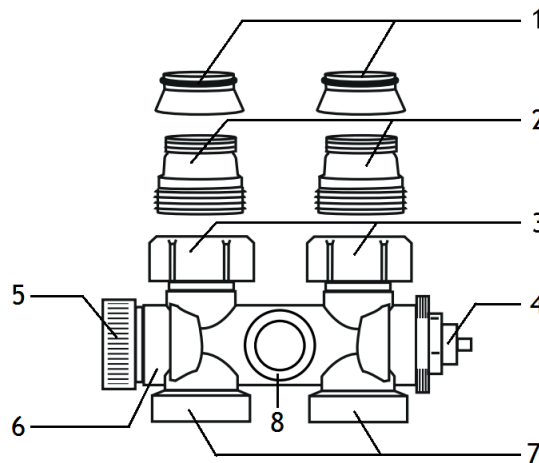
Термостатическая вставка узла подключения (4, см. рис. 3) и ключ настройки (3, см. рис. 2) позволяют ограничить максимальный циркулирующий расход (см. инструкцию по монтажу и эксплуатации). Термостатическая головка (6, см. рис. 2) осуществляет автоматическое количественное регулирование по температуре в помещении. Запорный вентиль узла подключения не только перекрывает подачу теплоносителя в отопительный прибор, но и позволяет слить теплоноситель с потребителя тепла в случае необходимости без опорожнения всей системы.

## 5. Инструкция по монтажу и эксплуатации

### 5.1 Инструкция по монтажу

К монтажу изделия допускается персонал, изучивший его устройство и правила техники безопасности.

Монтаж изделия следует производить в соответствии с требованиями СП 73.13330.2016 «Внутренние санитарно-технические системы зданий», СП 60.13330.2016 «Отопление, вентиляция и кондиционирование воздуха».

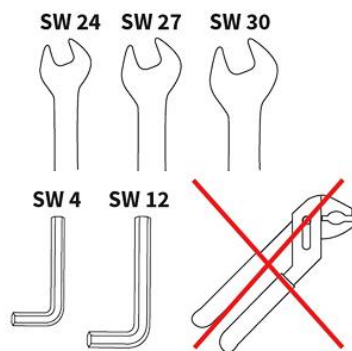

Для монтажа требуются рожковые ключи SW 24, SW 27, SW 20, шестигранные ключи SW 4, SW 12. Запрещается использование газового ключа для монтажа. Запрещается использование газового ключа для монтажа.

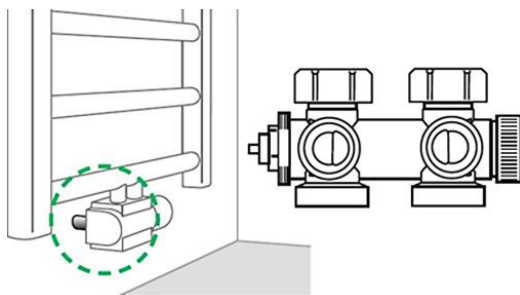

Комплект поставляется с установленными заглушками внизу для подключения к трубопроводам, выходящим из стены

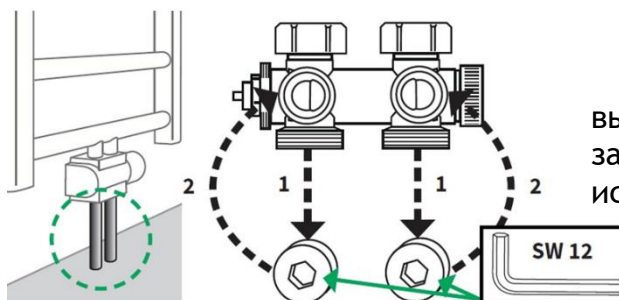

Для подключения к трубопроводам, выходящим из пола, необходимо перевернуть заглушки с нижнего положения на боковое, используя шестигранный ключ SW 12.

Для подключения к отопительным приборам с размером подключения НР 3/4" евроконус требуется поместить конусную вставку в место подключения.

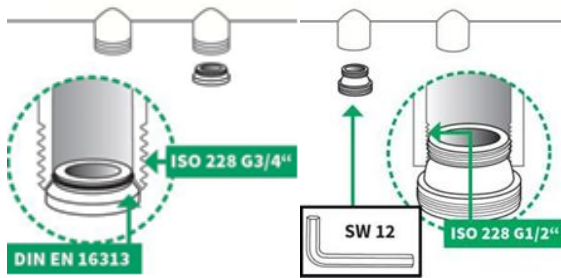

Для подключения к отопительным приборам с размером подключения ВР 1/2" требуется подключить соответствующий переходник в место подключения, используя шестигранный ключ SW 12. Дополнительные изоляционные материалы или герметики не требуются.

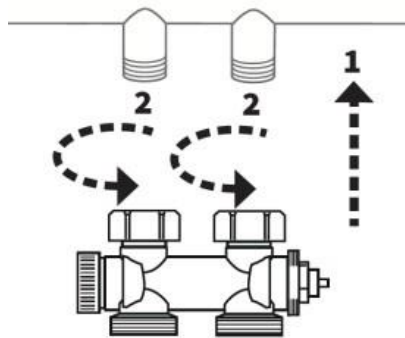

После установки требуемых переходников необходимо подключить корпус клапана, используя рожковый ключ SW 30.

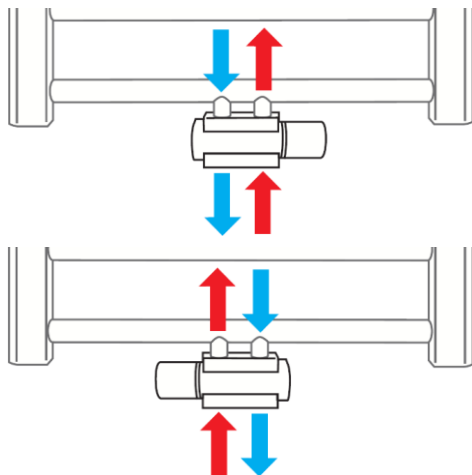

Подающий трубопровод должен подключаться со стороны установки вентильной вставки. Заводская сборка подразумевает подключение подающего трубопровода справа.

В случае необходимости подключения подающего трубопровода слева необходимо поменять местами термостатическую вставку и запорный вентиль.

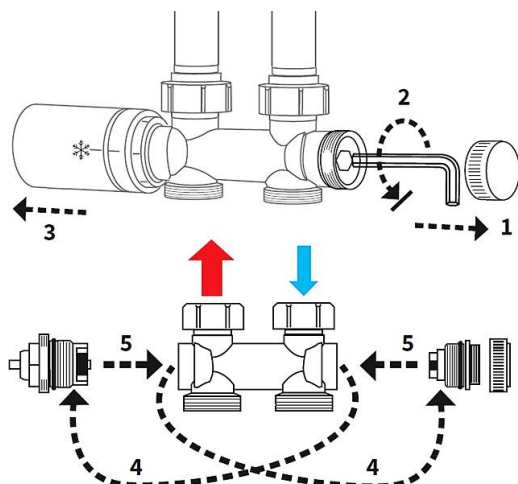

Для замены необходимо выкрутить термостатическую вставку рожковым ключом SW 27, запорный вентиль - рожковым ключом SW 24, после этого их необходимо установить с противоположной стороны и закрутить до упора с усилием 18-22 Н\*м.

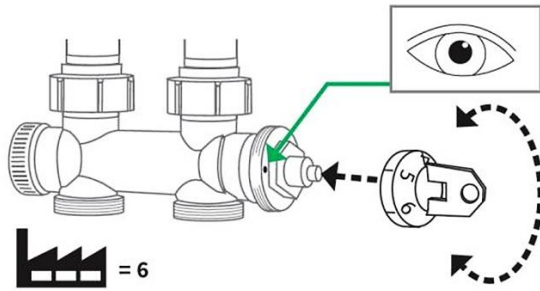

Для гидравлического ограничения максимального расхода необходимо использовать специальный ключ (поставляется в комплекте). Требуемое значение настройки должно располагаться напротив точки на корпусе.

Данные о гидравлическом сопротивлении при каждой настройке указаны на графиках (см. раздел 3.2). Заводская настройка положение «6».

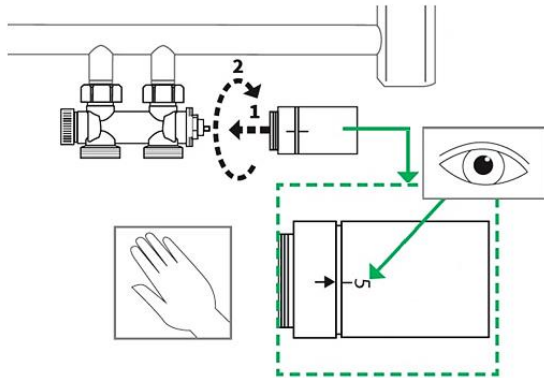

Для установки термостатической головки необходимо выставить значение «5» и рукой закрутить ее на термостатической вставке.

После установки термостатической головки необходимо выставить требуемое значение установки (см. раздел 3.2).

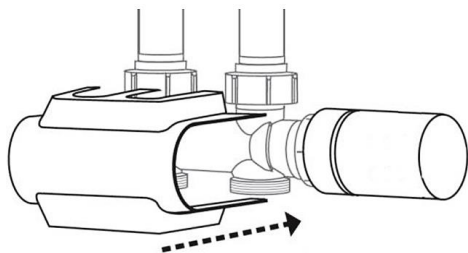

Для установки защитной панели необходимо ее надвинуть таким образом, чтобы пластиковые зажимы защитной накладки оделись на корпус.

## 5.2 Инструкция по эксплуатации и техническому обслуживанию

К обслуживанию изделия допускается персонал, изучивший его устройство и правила техники безопасности.

Не допускается использование изделия на давления и температуры среды, превышающие указанные в технических характеристиках.

Для защиты изделия от засорения рекомендуется устанавливать на входе теплоносителя в систему сетчатый фильтр с размером ячеек не более 0,5 мм.

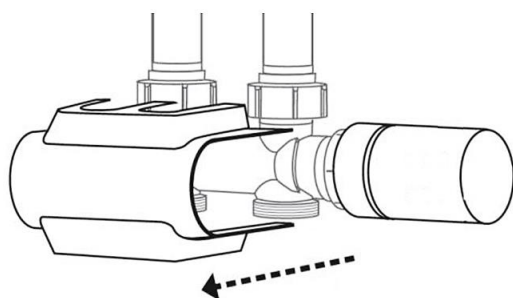

Для обслуживания необходимо снять защитную панель, потянув ее на себя. Термостатическую головку необходимо заменить на колпачок для ручного запираения и перекрыть его.

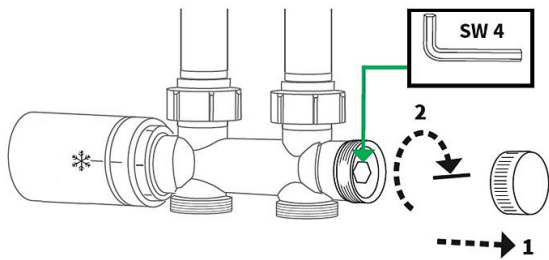

Запорный вентиль необходимо перекрыть с помощью шестигранного ключа SW 4, вращая его по часовой стрелке с усилием 4 Н\*м до упора.

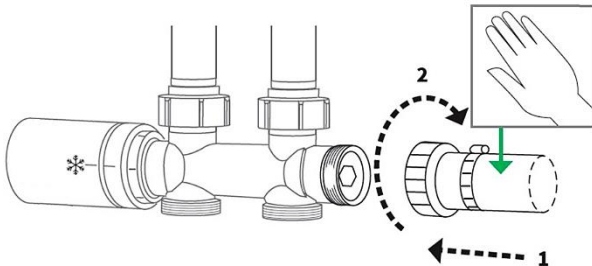

После перекрытия узла необходимо руками накрутить сливную заглушку с размером подключения ВР 3/4".

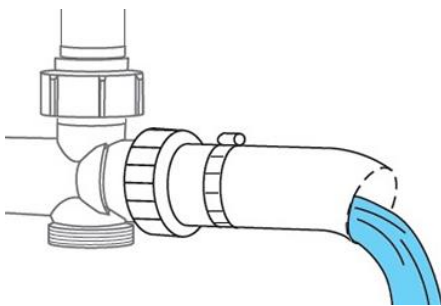

При полном закручивании сливной насадки будет продавлено внутреннее кольцо и откроется сливное отверстие для осуществления дренажа с отопительного прибора.

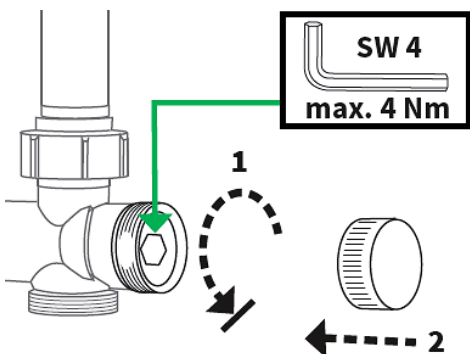

После осуществления слива необходимо снять сливную насадку и открыть запорный вентиль шестигранным ключом против часовой стрелки с усилием 4 Н\*м до упора.

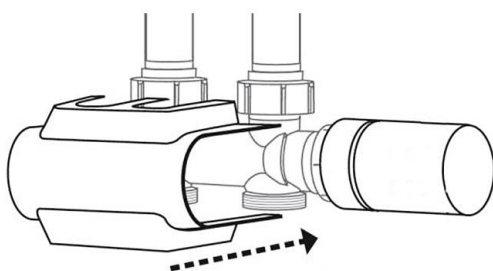

Необходимо вернуть термостатическую головку и защитную панель в исходное положение (см. инструкцию по монтажу).

## 6. Инструкция по безопасности

- Осторожно! Высокая температура. Риск ожога!
- Обслуживание и монтаж должны проводиться квалифицированным персоналом, изучившим устройство узла подключения и правила техники безопасности.
- Регулярно производите техническое обслуживание оборудования для обеспечения его нормальной работы.
- При возможности замерзания необходимо обеспечить изделие защитой от замерзания или полностью слить воду из контура.

## 7. Условия транспортировки и хранения

- Изделия должны храниться в упаковке в закрытом помещении, в условиях, исключающих возможность воздействия солнечных лучей, влаги, резких колебаний температуры. Температура окружающего воздуха при хранении от 1 °С до 40 °С и относительной влажности воздуха не более 80% при 25 °С.
- Транспортирование допускается производить любым видом транспорта на любые расстояния. Условия транспортирования в части воздействия климатических факторов по группе условий хранения 3 по ГОСТ 15150-69.

## 8. Утилизация

Утилизация изделия (переплавка, захоронение, перепродажа) производится в порядке, установленном законами РФ № 96-ФЗ «Об охране атмосферного воздуха», № 89-ФЗ «Об отходах производства и потребления» № 7-ФЗ «Об охране окружающей среды», а также другими российскими и региональными нормами, актами, правилами и распоряжениями.

## 9. Гарантия производителя

Изготовитель гарантирует соответствие техническим требованиям при соблюдении правил использования, транспортировки, хранения, монтажа и эксплуатации.

Изготовитель обязуется в течение гарантийного срока эксплуатации безвозмездно исправлять дефекты изделия или заменять его, если дефекты не возникли вследствие нарушения покупателем правил пользования изделием или его хранения. Гарантийный ремонт осуществляет предприятие-изготовитель или его представитель.

Изготовитель не принимает претензии за некомплектность и механические повреждения, несоблюдения требования настоящего паспорт, попадание вовнутрь посторонних предметов, веществ, жидкостей, наличия следов самостоятельной разборки, ремонта или доработок, стихийных бедствий, пожаров.

## 10. Гарантия

Наименование изделия			
Артикул изделия			
Заводской номер изделия (наклейка/штамп на корпусе) *заполняется при монтаже	Дата	Подпись/Расшифровка	Печать
Дистрибьютор/Дилер/Партнер	Дата	Подпись/Расшифровка	Печать
Отметка о продаже через розничную сеть	Дата	Подпись/Расшифровка	Печать
Отметка о вводе в эксплуатацию	Дата	Подпись/Расшифровка	Печать

Гарантийный срок на оборудование составляет 2 года с даты продажи, указанной в накладной.

Условием предоставления гарантии является наличие товарной накладной на оборудование.

При возникновении гарантийного случая покупатель предоставляет следующий перечень документов:

1. Акт в произвольной форме с описанием дефекта.
2. Качественную фотографию места дефекта (2-3 ракурса).
3. Описание рабочих параметров системы (температура, давление, рабочая жидкость).
4. Накладную на оборудование.
5. Настоящий гарантийный талон.

### Регламент рассмотрения гарантийного случая

Перечисленные выше документы направляются в адрес розничного продавца или официального Дистрибьютора/Дилера/Партнера компании «Фламко РУС» в зависимости от того, через какую организацию была произведена окончательная покупка оборудования. Процесс рассмотрения случая при необходимости участия ООО «Фламко РУС» занимает не более 7 рабочих дней с момента:

1. Предоставления пакета документов и фотографий;
2. Поступления оборудования на склад ООО «Фламко РУС» при невозможности оценить дефект по п.1.